



Der Mineralisierer

PERFEKT MINERALISIERTES WASSER FÜR DIE GASTRONOMIE

BWT bestmin ist ein Filtersystem, mit dem man mineralienarmes Wasser optimieren kann, um daraus sensorisch perfekten Kaffee, Kaffeespezialitäten oder Tee herzustellen. Der modular aufgebaute Multi-Stage-Filter reduziert unerwünschte Bestandteile wie Partikel, Geschmacks- und Geruchsstoffe wie z.B. Chlor. Dank seiner Mineralisierungsstufe veredelt dieser Filter mineralienarmes Rohwasser zu einem Gourmetwasser, das neben Calcium wertvolles Magnesium als Geschmacksträger enthält.

BWT bestmin ist daher bestens geeignet, Wasser kontrolliert und reproduzierbar zu [re]mineralisieren, das von Natur aus oder nach einer Aufbereitung mittels Umkehrosmose arm an Mineralien ist. Das Filtersystem besteht aus einer Filterkerze mit aufgeschraubtem BWT besthead Filterkopf. Rückschlagventile im Filterkopf verhindern den Rückfluss und unkontrollierten Wasseraustritt. BWT bestmin Filtersysteme in Lebensmittelqualität sind druckfest und sicher. Sie können weltweit an jedem Trinkwassersystem und mit jeder Kaffeemaschine oder jedem Vending-Automaten betrieben werden.

BWT BESTHEAD FILTERKOPF

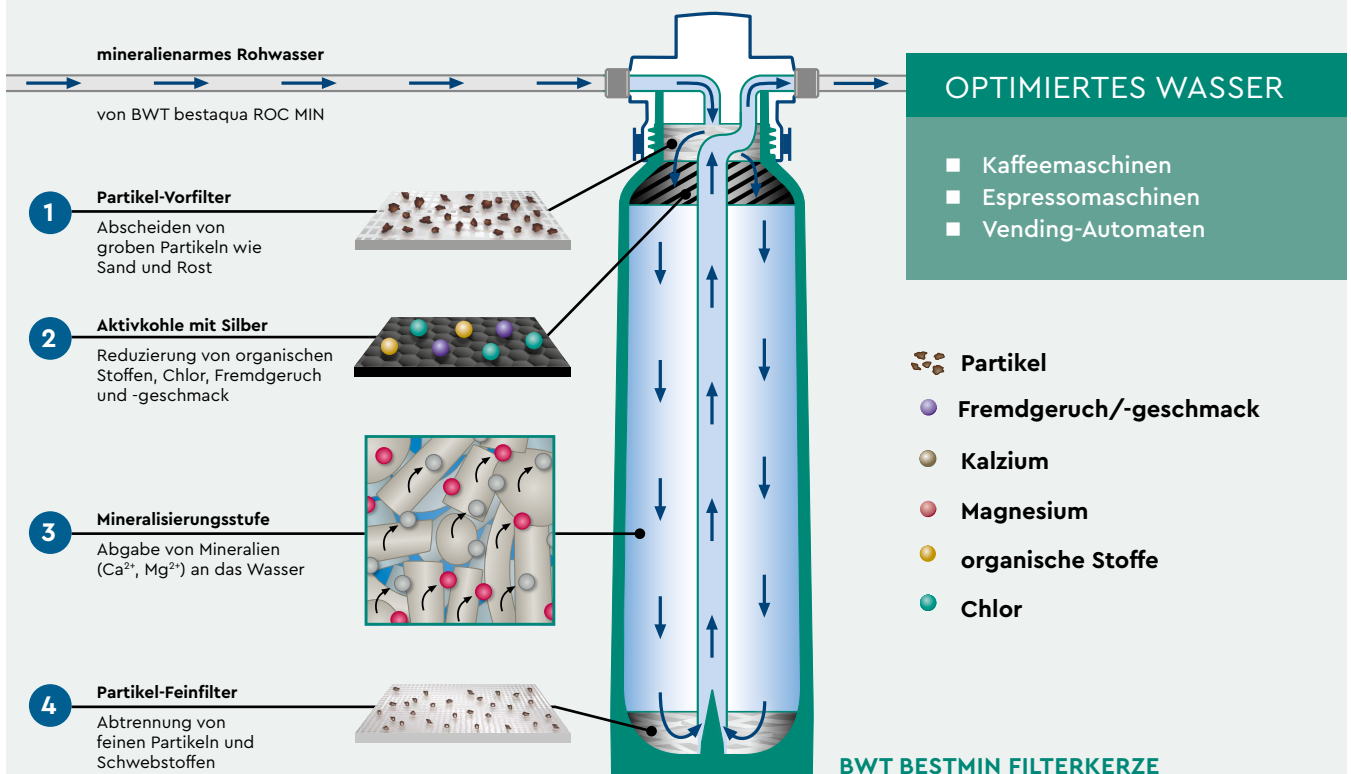

TECHNISCHE DATEN

Filtergröße	M
Typische Kapazität in Litern	10,000
Gesamthöhe ohne Bügel (A) in mm	485
Anschlusshöhe (B) in mm	424
Ø Filterkerze (C) in mm	130
Gewicht in kg (trocken/nass)	4.1/5.6
Bestell-Nr. Filterkerze	FS24M10A00

Änderungen vorbehalten.

BWT BESTMIN – DER MINERALISIERER

Wichtigste Vorteile

- Spezielles Filtersystem zur Remineralisierung von praktisch salzfreiem Wasser
- Ideal in Kombination mit dem BWT bestaqua ROC MIN System bei stark salz- und chloridhaltigem Rohwasser
- Stellt im Wasser einen ausgewogenen Mineralienhaushalt zugunsten von Magnesium her
- Liefert das perfekte Wasser zur Herstellung sensorisch hochwertiger Heißgetränke
- Ideal auch für Weichwassergebiete

Technische Eigenschaften

- Mehrstufige Filtration
- Integrierte Aktivkohle-Filtration
- Filtration des gesamten aufbereiteten Wassers
- Einfachste Handhabung beim Filtertausch
- Einfacher Einbau über universelle BWT besthead FLEX Anschluss-technik

BWT water+more Produkte zur Re-Mineralisierung	BWT bestaqua PREMIUM	BWT bestmin	BWT bestmin COFFEE
Magnesium-Mineralisierung nach BWT-RO	✓		
Remineralisierung nach BWT-RO		✓	✓
BWT Magnesiumtechnologie	✓		
Aktivkohlefiltration integriert	✓	✓	
Rückhaltung von Bakterien (log6)	✓		✓
Rückhaltung von Partikeln und Mikroplastik (0,1 Mm)	✓		✓
Einsatz in BWT bestaqua ROC Coffee	✓		
Einsatz in BWT bestaqua ROC MIN		✓	
Mineralisierung von natürlichem Weichwasser		✓	✓
Einsatz ‚Stand alone‘ ohne RO		✓	✓

ZUBEHÖR

	Beschreibung	Bestellnummer
BWT besthead FLEX Filterkopf	BWT besthead FLEX mit 2 Anschlussstücken 90°-Bogen, FLEX Insert AG 3/8" aus GFK	FS00Z20A00
BWT besthead FLEX Set 1	BWT besthead FLEX mit 2 Anschlussstücken 90°-Bogen, FLEX Insert AG 3/8" aus GFK, Anschluss Schlauch DN 8, 1,5 m, mit Kugelhahn, FLEX Insert 90°-Bogen aus GFK, Überwurfmutter IG 3/8", Anschlussstück gerade, FLEX Insert x AG 3/8" aus GFK, Reduzierung IG 3/4" x AG 3/8" aus GFK	FS00Z39A00

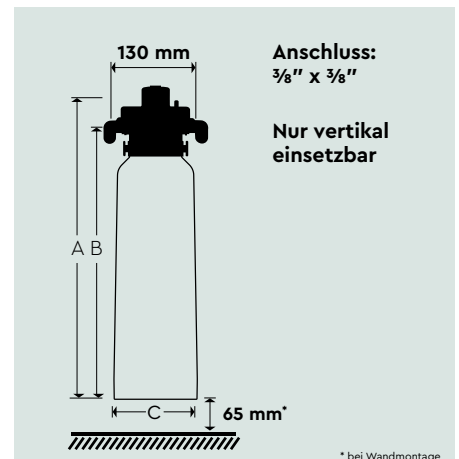

BETRIEBSBEDINGUNGEN

Eingangsdruck: 2–8 bar
 Wassertemperatur: 4–30 °C
 Umgebungstemperatur: 4–40 °C

EINSATZ/INSTALLATION

Stand-alone

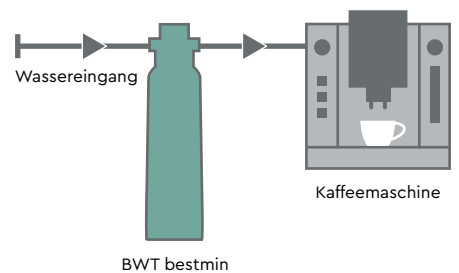

Integral

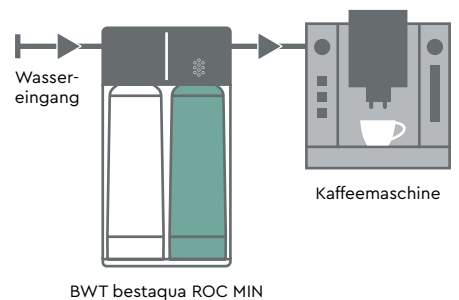

HERSTELLER:

BWT Holding GmbH:
 Walter-Simmer-Str. 4
 5310 Mondsee, Austria
BWT-WAM.COM

VERTRIEB:

BWT water+more
 Deutschland GmbH:
 info@water-and-more.de
 Tel.: +49 611 58019-0

